

1. Svítidlo vybalte.



2. Povolte čtyři aretační šrouby na dvou držácích a držáky posunutím odejměte.



3. Na stropě, na daném místě vyměřte kotevní otvory a vyvrtejte je



4. Dva držáky přišroubujte ke stropu



5. Připojte napájecí kabel bez regulace

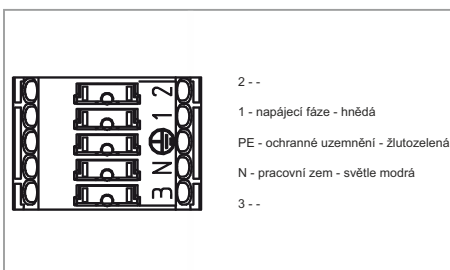

6. Připojte napájecí kabel s regulací DALI.

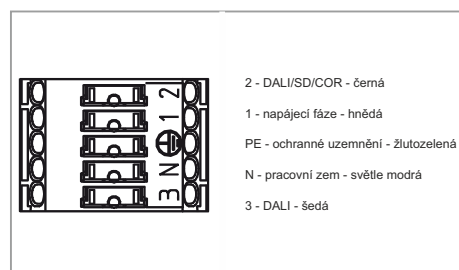

7. Připojte kabel s napájením pro nouzové svítidlo

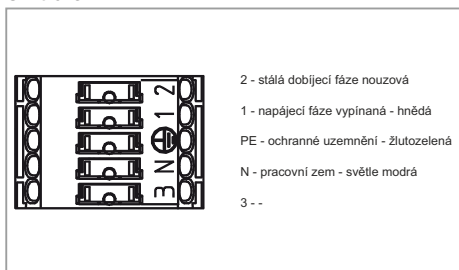

8. Svítidlo nasuňte do držáků



9. Zajistěte utážením aretačních šroubů.



ROZMĚRY MANU SQ

Doporučená výška **max. do 5 m.**

 = 12 kg

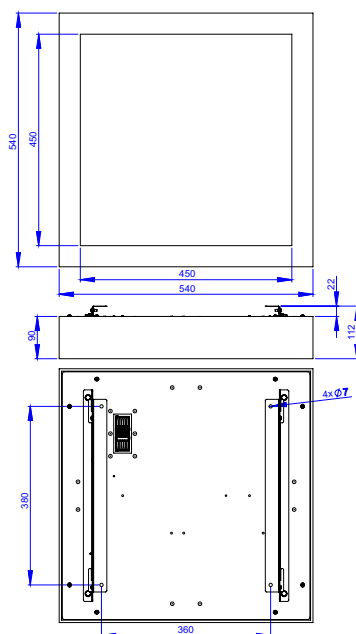

ÚDRŽBA

Údržba a oprava se provádí v beznapěťovém stavu.

ČIŠTĚNÍ

Svitidlo je možné čistiti běžnými čisticími prostředky. Nepoužívat abrazivní čisticí prostředky (prášky) a rozpouštědla. Leštěný povrch reflektoru čistit štětcem namočeným v lihovém čisticím prostředku.

ZÁRUKA

Dle platných všeobecných obchodních podmínek společnosti ELEKTRO-LUMEN, s. r. o., je záruka na dodané zboží, vyjma baterií do nouzových zdrojů, 24 měsíců ode dne převzetí zboží. Na baterie do nouzových zdrojů se vztahuje záruka 6 měsíců ode dne převzetí zboží v případě, že bylo provedeno správné formátování baterií. Neplatí pro smluvní záruku.

BOZP

Při montáži a práci se svítidlem dodržujte pravidla bezpečnosti a ochrany zdraví při práci. Možná rizika – práce ve výškách, padající drobné předměty a piliny, ostré hrany apod., úraz elektrickým proudem. Základní ochranné pomůcky použité dle situace a použitého nářadí: pracovní oděv a obuv, ochranné brýle, ochranná přilba, ochranné rukavice, reflexní vesta a ochrana sluchu (neposkytuje ELEKTRO-LUMEN, s. r. o.).

UPOZORNĚNÍ

Fota v montážním návodu jsou pouze ilustrační. Montáž a elektrické připojení smí provádět pracovník s elektrotechnickou kvalifikací podle vyhlášky 50/78 Sb. Svitidla lze provozovat pouze nepoškozená a čistá. Výrobce nenese žádnou zodpovědnost, pokud byl výrobek upraven či nesprávně nainstalován. Montáž a použití musí být v souladu s všeobecnými Technickými požadavky, které jsou veřejně dostupné na webu: www.el-lumen.cz/

VYLOUČENÍ ODPOVĚDNOSTI

Změny bez předchozího upozornění vyhrazeny. Chyby a opomenutí vyhrazeny. Vždy se ujistěte, že používáte nejnovější vydání montážního návodu (dostupné na www.el-lumen.cz/).

ELEKTRO-LUMEN, s. r. o. T: +420 581 699 411
 Hranická 505, F: +420 581 699 419
 753 61 Hranice IV E: el-lumen@el-lumen.cz
 Česká Republika W: www.el-lumen.cz

Společnost si vyhrazuje právo na změnu technických údajů a tiskových chyb.
 Copyright © ELEKTRO-LUMEN, s. r. o.

